



**Catalogue  
2024**

[www.mhc-technology.com](http://www.mhc-technology.com)

# Cuve ultrasons standard



## MHC 30C

Puissance ultrasons	120 W / 40 kHz
Puissance chauffe	150 W
Minuterie	1 ~ 99 minutes
Temperature	20°C ~ 80°C
Dimensions cuve (lxLxh)	240mm X 140mm X 100mm
Poids	5,5 Kg
Prix	675 € TTC



## MHC 50C

Puissance ultrasons	120 W / 40 kHz
Puissance chauffe	150 W
Minuterie	1 ~ 99 minutes
Temperature	20°C ~ 80°C
Dimensions cuve (lxLxh)	240mm X 140mm X 150mm
Poids	6 Kg
Prix	795 € TTC



## MHC 100C

Puissance ultrasons	240 W / 40 kHz
Puissance chauffe	350 W
Minuterie	1 ~ 99 minutes
Temperature	20°C ~ 80°C
Dimensions cuve (lxLxh)	305mm X 245mm X 150mm
Poids	10 Kg
Prix	1349 € TTC



## MHC 130C

Puissance ultrasons	300 W / 40 kHz
Puissance chauffe	450 W
Minuterie	1 ~ 99 minutes
Temperature	20°C ~ 80°C
Dimensions cuve (lxLxh)	330mm X 300mm X 150mm
Poids	14 Kg
Prix	1690 € TTC



## MHC 190C

Puissance ultrasons	300 W / 40 kHz
Puissance chauffe	450 W
Minuterie	1 ~ 99 minutes
Temperature	20°C ~ 80°C
Dimensions cuve (lxLxh)	330mm X 300mm X 200mm
Poids	16 Kg
Prix	1890 € TTC

**Livré avec panier et couvercle  
Garantie 2 ans**

**Touches Tactiles**

# Cuves ultrasons UltraPad



## MHC 30U

Puissance ultrasons	120 W / 40 kHz
Puissance chauffe	150 W
Minuterie	1 ~ 99 minutes
Temperature	20°C ~ 80°C
Dimensions cuve (lxLxh)	240mm X 140mm X 100mm
Poids	5,5 Kg
Prix	749 € TTC



## MHC 50U

Puissance ultrasons	120 W / 40 kHz
Puissance chauffe	150 W
Minuterie	1 ~ 99 minutes
Temperature	20°C ~ 80°C
Dimensions cuve (lxLxh)	240mm X 140mm X 150mm
Poids	6 Kg
Prix	895 € TTC



## MHC 100U

Puissance ultrasons	240 W / 40 kHz
Puissance chauffe	350 W
Minuterie	1 ~ 99 minutes
Temperature	20°C ~ 80°C
Dimensions cuve (lxLxh)	305mm X 245mm X 150mm
Poids	10 Kg
Prix	1490 € TTC



## MHC 130U

Puissance ultrasons	300 W / 40 kHz
Puissance chauffe	450 W
Minuterie	1 ~ 99 minutes
Temperature	20°C ~ 80°C
Dimensions cuve (lxLxh)	330mm X 300mm X 150mm
Poids	14 Kg
Prix	1890 € TTC



## MHC 190U

Puissance ultrasons	300 W / 40 kHz
Puissance chauffe	450W
Minuterie	1 ~ 99 minutes
Temperature	20°C ~ 80°C
Dimensions cuve (lxLxh)	330mm X 300mm X 200mm
Poids	14 Kg
Prix	2090 € TTC



**UltraPad éteint**

# Cuve ultrasons 2 en 1

## Remplissage - Vidange - Rinçage AUTOMATIQUE



### Caractéristiques techniques

- Puissance ultrasons : 200W
- Nombre de transducteur : 4
- Fréquence de nettoyage : 40 KHz
- Puissance de chauffage : 120W
- Dimensions de la cuve (mm) : 290 X 164 X 195
- Dimensions hors tout l x L x H : 400 X 340 X 340
- Volume utile de la cuve : 8L
- Écran tactile couleur : 10 cm
- Poids : 17 kg

- USB :
  - Vidange :
  - Fonction :
  - Rinçage :
  - Verrouillage couvercle :
  - Cuve ultrasons :
  - Cassettes :
- Rapport historique des cycles  
Electrovanne  
Degas et sweep  
Oui  
Oui  
Pour table ou encastrable  
Peut contenir jusqu'à 5 cassettes

Référence	Désignation	€ T.T.C.
MHC80NE	Cuve à ultrasons 2en1	1.690,00

**GARANTIE 2 ANS**

## Laveur automatique par ultrasons avec séquences de désinfection, lavage, rinçage et séchage



**AutoClean®** est un nettoyeur ultrasons automatisé de dernière génération.

Son réservoir de 19L lui permet de gérer une grande capacité d'instrumentation en un seul cycle.

L'**AutoClean** permet d'avoir une utilisation adaptée à vos besoins grâce à sa fonction demi-charge.

Contenance utile 15L en pleine charge et 9L en demi-charge.

Entièrement automatique, il permet de gagner un temps précieux pour les travaux de trempage, nettoyage et séchage.

Grâce à sa conception et son design moderne, l'**AutoClean** saura s'intégrer dans tous les cabinets dentaires. Son panneau de commande tactile est intuitif, il permet la consultation de l'historique d'utilisation et donne également la possibilité d'une utilisation manuelle de chaque séquence.

- Cycle automatique ou manuel
- Utilisation économique (**concentration produits 1%**)
- Optimise le temps de l'assistante
- Encombrement réduit

**GARANTIE 2 ANS**

*Livré avec panier  
et Kit de démarrage*

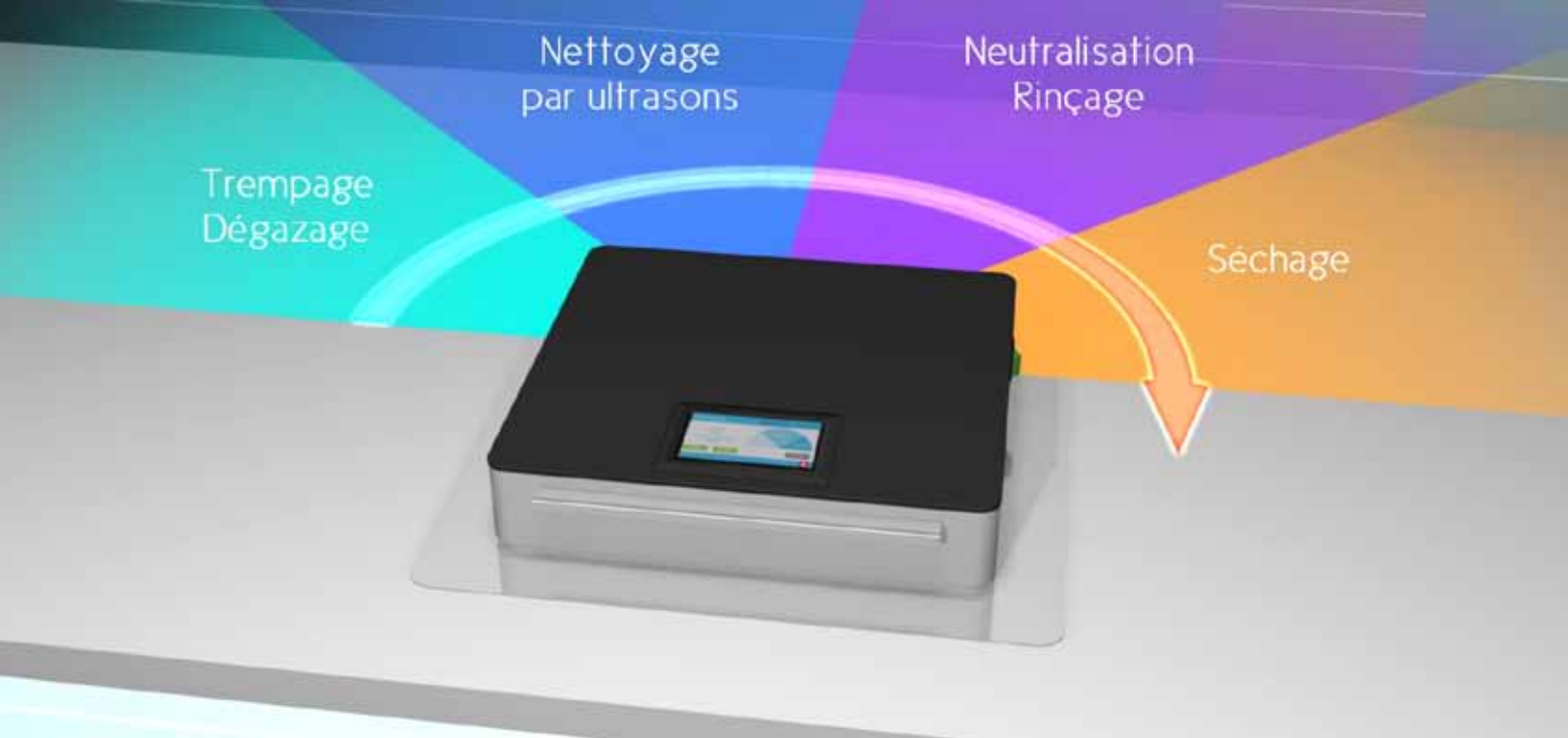

### Panneau de commande intuitif



## Caractéristiques techniques

### MHC190A

- Alimentation: 230 V AC - 50Hz
- Puissance d'ultrasons: 400W
- Nombre de transducteurs: 8
- Fréquence de nettoyage: 38 ~ 42 KHz
- Puissance du sécheur: 1000W
- Puissance de chauffage: 200W
- Dimensions du bac (L x l x h): 330 X 300 X 200 mm
- Dimensions sur table (L x l x h): 520 X 490 X 80 mm
- Dimensions sous table (L x l x h): 420 X 430 X 340 mm
- Dimension de la découpe (L x l x h): 440 x 450 mm
- Port USB: Historique des cycles
- Vidange: Vanne motorisée
- Fonction: Manuelle / Automatique
- Sécurité couvercle: Arrêt du cycle
- Volume de la cuve: 19L
- Volume utile pleine charge: 15L
- Volume utile demi-charge: 9L
- Écran graphique tactile: 10 cm
- Bruit: 45db à 1m
- Poids: 40 kg

### MHC130A

- Alimentation: 230 V AC - 50Hz
- Puissance d'ultrasons: 300W
- Nombre de transducteurs: 6
- Fréquence de nettoyage: 38 ~ 42 KHz
- Puissance du sécheur: 1000W
- Puissance de chauffage: 200W
- Dimensions du bac (L x l x h): 330 X 300 X 150 mm
- Dimensions sur table (L x l x h): 520 X 490 X 80 mm
- Dimensions sous table (L x l x h): 420 X 430 X 340 mm
- Dimension de la découpe (L x l x h): 440 x 450 mm
- Port USB: Historique des cycles
- Vidange: Vanne motorisée
- Fonction: Manuelle / Automatique
- Sécurité couvercle: Arrêt du cycle
- Volume de la cuve: 13L
- Volume utile pleine charge: 9L
- Volume utile demi-charge: 6L
- Écran graphique tactile: 10 cm
- Bruit: 45db à 1m
- Poids: 38 kg

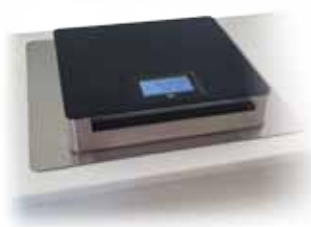

Référence	Désignation	€ T.T.C.
MHC190A	Nettoyeur ultrasons automatique 19L	<b>7.990,00</b>
MHC130A	Nettoyeur ultrasons automatique 13L	<b>7.490,00</b>

# AutoClean® SMART

**AutoClean SMART** est une évolution de l'AutoClean 13L.

Il conserve toutes les caractéristiques techniques de l'AutoClean 13L et offre l'avantage supplémentaire de pouvoir être placé sur une table.



## **MHC130A**

- Alimentation:	230 V AC - 50Hz
- Puissance d'ultrasons:	300W
- Nombre de transducteurs:	6
- Fréquence de nettoyage:	38 ~ 42 KHz
- Puissance du sécheur:	1000W
- Puissance de chauffage:	200W
- Dimensions du bac (L x l x h):	330 X 300 X 150 mm
- Dimensions sur table (L x l x h):	520 X 490 X 80 mm
- Dimensions sous table (L x l x h):	420 X 430 X 340 mm
- Dimension de la découpe (L x l x h):	440 x 450 mm
- Port USB:	Historique des cycles
- Vidange:	Vanne motorisée
- Fonction:	Manuelle / Automatique
- Sécurité couvercle:	Arrêt du cycle
- Volume de la cuve:	13L
- Volume utile pleine charge:	9L
- Volume utile demi-charge:	6L
- Écran graphique tactile:	10 cm
- Bruit:	45db à 1m
- Poids:	38 kg



Référence	Désignation	€ T.T.C.
MHC130SMART	Nettoyeur ultrasons automatique 13L	<b>7.990,00</b>



# Chaîne d'asepsie

Cette nouvelle chaîne au design modern et épuré permet d'optimiser le temps de nettoyage grâce à son panier adapté à la dimension des 3 cuves mais également grâce à son nouveau sécheur d'instruments.

Cette chaîne est composée d'une cuve de trempage permettant la décontamination, d'une cuve à ultrasons encastrable pour nettoyer l'instrumentation en profondeur et d'un sécheur accompagné de sa cuve afin de rincer puis sécher les instruments dans la même cuve.

Cet ensemble est disponible en 10L, 13L et 19L.

**10L, 13L et 19L,**  
(Livrée avec panier et couvercles)

**à partir de 3.975 € TTC**

- ① Bac de décontamination**
- ② Bac ultrasons encastrable**
- ③ Bac de rinçage**
- ④ Sécheur d'instrumentation**





# Ultrasons encastrables

## 5L - 10L - 13L - 19L



Panneau de commande déportable ou encastrable



Une cuve à ultrasons innovante grâce à son panneau de contrôle déportable ou encastrable. Il peut se positionner dans un rayon de 1 m autour du bac à ultrasons.

Ceci vous permet d'avoir un espace de travail propre et facilite le nettoyage.

Elle dispose des mêmes caractéristiques et fonctionnalités que les cuves à ultrasons de table avec chauffage.

La vidange se fait directement depuis le panneau de contrôle.

Référence	Volume	Fréquence	Puissance ultrasons	Puissance chauffe	Minuterie	Température	Cuve (mm)	Poids
MHC 50E	5L	40 KHz	120 W	200 W	1 ~ 99 min	20 - 80°C	240 x 140 x 150	7 Kg
MHC 100E	10L		240 W	350 W			305 x 245 x 150	12 Kg
MHC 130E	13L		300 W	450 W			330 x 300 x 150	18 Kg
MHC 190E	19L		400 W	650 W			330 x 300 x 200	21 Kg

<b>L'Encastrable</b>	<b>5L</b>	<b>10L</b>	<b>13L</b>	<b>19L</b>
Dimensions internes de la cuve	240x140x150	305x245x150	330x300x150	330x300x200
Encombrement sur plan de travail	420x320	420x480	490x460	490x460
Encombrement sous plan de travail	300x170x260	360x280x280	380x340x310	380x340x450
Dimensions de la découpe	320x190	380x300	390x360	390x360
Dimensions du panneau de contrôle	220x200x50	220x200x50	220x200x50	220x200x50

Référence	Désignation	€ T.T.C.
MHC50E	Bac Encastrable 5 L	<b>1.490,00</b>
MHC100E	Bac Encastrable 10 L	<b>2.290,00</b>
MHC130E	Bac Encastrable 13 L	<b>2.690,00</b>
MHC190E	Bac Encastrable 19 L	<b>2.990,00</b>

**GARANTIE 2 ANS**

*Livré avec panier et couvercle*



# Accessoires et consommables



Référence	Description	€ T.T.C.
MHC 30A	Support Bêcher	59,00
MHC 30B	Bêcher 500 ml	24,00



Référence	Description	€ T.T.C.
MHC 30P3	Panier 3L 20,5x11,5x6 cm	75,00
MHC 30P5	Panier 5L 20,5x11,5x11cm	85,00
MHC 30P7	Panier 7L 48x11,5x6 cm	89,00
MHC 30P8	Panier 8L 28x15,5x15 cm	95,00
MHC 30P10	Panier 10L 27,5x21,5x11 cm	99,00
MHC 30P13	Panier 13L 30x27,5x11cm	119,00
MHC 30P13/2	Demi panier 19L 30x14,5x11 cm	95,00
MHC 30P19	Panier 19L 30x27,5x16 cm	139,00
MHC 30P19/2	Demi panier 19L 30x14,5x16 cm	99,00



Support pièce à main (uniquement pour MHC190A)

Référence	Description	€ T.T.C.
MHC30J	Support pièce à main	139,00



Référence	Description	€ T.T.C.
MHC 30F	Panier fraises	69,00



## AutoClean NET

Détergent désinfectant de l'instrumentation.  
Nettoyage et désinfection de l'instrumentation médico-chirurgicale et du matériel.  
Nettoyage en bacs à ultrasons automatique.  
Bidon de 5L

Référence	Désignation	€ T.T.C.
MHC190G	AutoClean NET	89,00



## AutoClean R&N

Neutralisation des résidus alcalins provenant des agents détergents et de l'eau lors du cycle de lavage automatique des instruments médico-chirurgicaux et dispositifs médicaux.  
Bidon de 5L

Référence	Désignation	€ T.T.C.
MHC190F	AutoClean R&N	89,00



Bac de rétention pour bidon AutoClean Net et R&N  
Permet de maintenir votre meuble parfait état

Référence	Désignation	€ T.T.C.
MHC190I	Bac de rétention	36,00

# Sécheur d'instrumentation

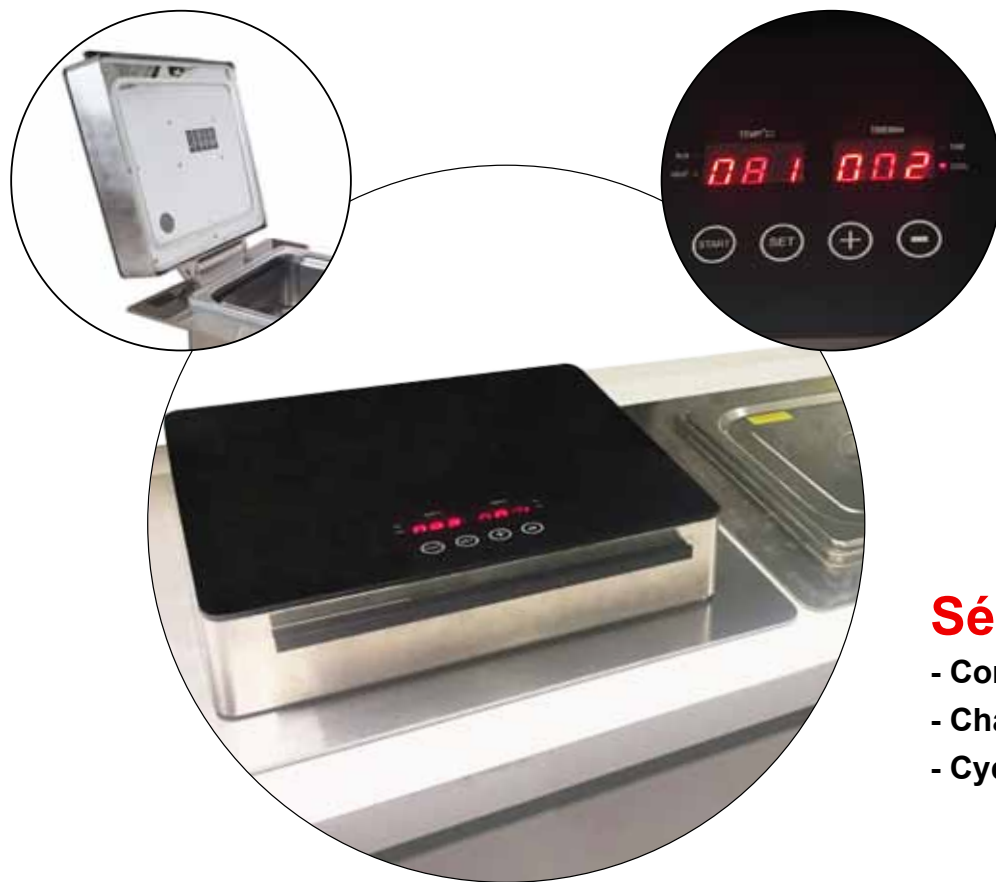

**Sécheur et  
bac de rinçage  
10L, 13L ou 19L**

## Séchage rapide

- Commande tactile
- Charnière à amortissement intégré
- Cycle de refroidissement

### Caractéristiques techniques:

- Alimentation : 230 V AC
- Puissance de chauffe : 1000W
- Dessus : Verre trempé
- Commande : Tactile
- Charnière : Avec vérin intégré
- Dimensions hors tout l x L x H : 380 x 360 x 70
- Poids : 12 kg

Référence	Désignation	€ T.T.C.
MHC130S	Sécheur seul	<b>1.190,00</b>
MHC100ST	Sécheur + bac de rinçage 10L	<b>1.390,00</b>
MHC130ST	Sécheur + bac de rinçage 13L	<b>1.490,00</b>
MHC190ST	Sécheur + bac de rinçage 19L	<b>1.590,00</b>

\* Les cotes d'encombrement sur table des bacs sont identiques à celles des bacs ultrasons encastrables



Référence	Désignation	€ T.T.C.
MHC10T	Bac de trempage 10L	<b>295,00</b>
MHC13T	Bac de trempage 13L	<b>395,00</b>
MHC19T	Bac de trempage 19L	<b>495,00</b>

\* Les cotes d'encombrement sur table des bacs sont identiques à celles des bacs ultrasons encastrables

# Thermosoudeuse



La thermosoudeuse MHC 522 est contrôlée par microprocesseur.  
La température est ajustée automatiquement pour empêcher de brûler les sachets de stérilisation.  
Un bip sonore et un voyant informent de la fin de l'opération de soudure.  
Le porte rouleaux peut être fixé au mur pour libérer l'espace du plan de travail.

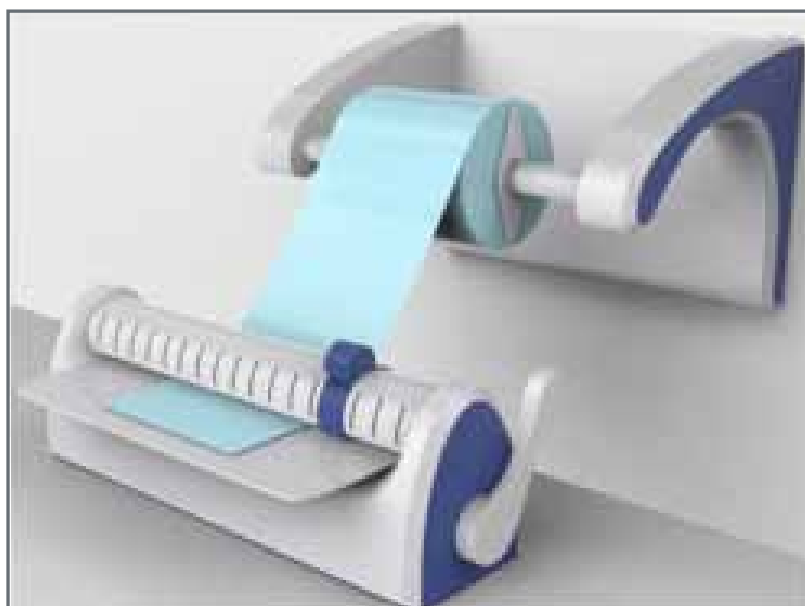

## Caractéristiques techniques

Alimentation	230V - 50 Hz	
Puissance	100 W	
Température de soudure	220°C	
Longueur de rouleau maxi	300 mm	
Largeur de soudure	12 mm	
Réglage Température	Automatique	
Pré-chauffage	3 min	
Dimensions (Lxlxh)	460 x 380 x 290 mm	
Matière	Acier laqué	
Poids	8 kg	
Référence	Désignation	€ T.T.C.
MHC522	Thermosoudeuse	549,00

# Lubrificateur / Distillateur



## Turbines

Les composants les plus importants de la turbine ainsi que les tubulures d'air et d'eau sont soigneusement nettoyés et lubrifiés.

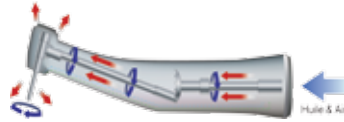

## Pièces à main

Les pièces à main intègrent des mécanismes qui permettent de changer les vitesses de rotation. Ceux-ci exigent un entretien pour conserver leurs performances initiales. Le système automatique MHC garantit un nettoyage et une lubrification optimum de tous les éléments internes de l'instrument.

Un bon entretien régulier est nécessaire pour assurer la longévité de vos instruments.

MHC distribue un système de nettoyage et de lubrification automatique.

Sa grande facilité d'utilisation le met à la portée de toutes les mains.

## Lubrificateur

Alimentation	230V - 50 Hz
Pression d'air	350 ~ 600 Kpa
Capacité du réservoir	350 ml
Dimensions	285 x 355 x 275
Poids	7,5 kg

Référence	Désignation	€ T.T.C.
MHC350	2 Turbines 1 Contre-angle	<b>1.390,00</b>
MHC350A	1 Turbine 2 Contre-angles	<b>1.449,00</b>



## La sécurité pour les DAC ou les autoclaves

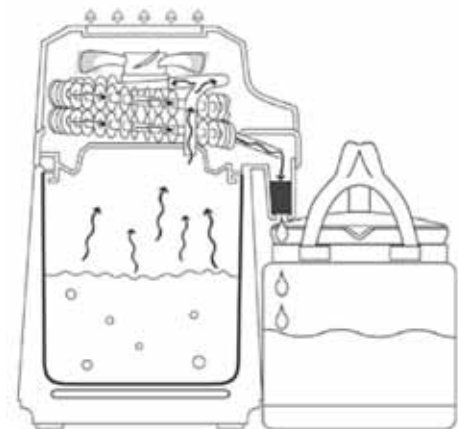

**Le distillateur d'eau** MHC produit de l'eau parfaitement pure par distillation. L'appareil chauffe l'eau à 100°C qui s'élève en vapeur vers le condenseur.

L'ébullition tue les bactéries, les virus et autres micro-organismes présents dans l'eau, tandis que les matériaux (solides ou liquides, tels que calcaire, pesticides...) restent dans le réservoir.

Dans le serpentin de condensation, la vapeur se retransforme en eau, avant de passer par un second nettoyage à travers un filtre à charbon actif.

## Distillateur d'eau

Alimentation	230V - 50 Hz
Puissance	750 W
Capacité	4L
Distillation	0,7 à 1L/h
Température de sécurité	160°C
Poids	4 Kg

Référence	Désignation	€ T.T.C.
MHC400	Distillateur	<b>269,00</b>
MHC400A	Charbon actif	<b>16,00</b>
MHC400B	Détartrant	<b>20,00</b>



# Eclairage



Alimentation	230 V - 50 Hz	
Puissance d'éclairage	100.000 lux	
Variation de d'éclairage	de 5.000lux à 100.000 lux	
Température de la couleur	3800 / 4300 / 4800 k	
IRC	90	
Distance de travail focalisable	70 - 160 cm	
Focalisation	18 ~ 30 cm	
Taille de la tête	35 cm	
Nombre de led	18	
Poignée	Amovible /Stérilisable	
Référence	Désignation	€ T.T.C.
MHC640	Fixation plafond	<b>3.690,00</b>
MHC641	Fixation mur	<b>3.690,00</b>
MHC642	Mobile	<b>3.690,00</b>
MHC643	Fixation plafond double (sur commande)	<b>5.990,00</b>



- 1 Indicateur d'intensité lumineuse
- 2 Bouton de commande d'intensité lumineuse
- 3 Indicateur de température de couleur
- 4 Bouton de contrôle de la température de couleur
- 5 Bouton marche / arrêt



## Intensité d'éclairage

5 niveaux de réglage (max.100 000 lx)



## Taille du champ lumineux

3 niveaux de réglage ( min.18 cm / max.30 cm)



## Température de couleur

3 800 K / 4 300 K / 4 800 K



## Indice de rendu des couleurs

Ra 90



- Poignée rotative pour sélectionner la taille de la focale
- Poignée démontable et stérilisable

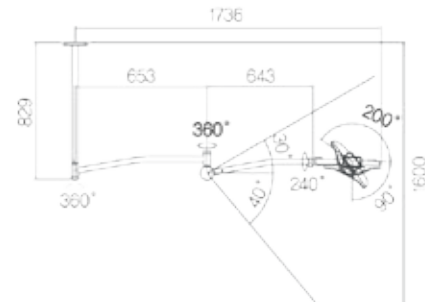
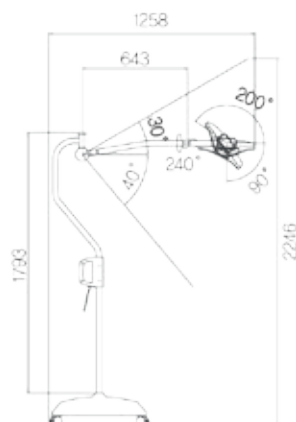

# Opérateur



## Commande tactile depuis la poignée

Diminution du champ lumineux

Contrôle de l'intensité (1→2→3→1)

Augmentation du champ lumineux



Alimentation	230 V - 50 Hz
Puissance d'éclairage	130.000 lux
Variation de l'éclairage	de 40.000lux à 130.000 lux
Température de la couleur	3800 / 4300 / 4800 k
IRC	95 / 96%
Distance de travail focalisable	70 - 160 cm
Focalisation	15 ~ 25 cm
Taille de la tête	44 cm
Nombre de led	42
Poignée	Amovible /Stérilisable

Référence	Désignation	€ T.T.C.
MHC655	Fixation plafond	5.490,00
MHC656	Fixation mur	5.490,00
MHC657	Mobile	5.490,00
MHC658	Fixation plafond double (sur commande)	9.890,00



### Intensité d'éclairage

3 niveaux de réglage (max.130 000 lx)



### Taille du champ lumineux

3 niveaux de réglage (min.15 cm / max.25 cm)



### Température de couleur

3 800 K / 4 300 K / 4 800 K



### Indice de rendu des couleurs

Ra 96 / R9 95



### 3 modes différents

Mode chirurgical (130 000 lx)  
Mode examen (60 000 lx)  
Mode dentaire (30 000 lx)

### Mode dentaire

- Éclairage dentaire ON / OFF

- Contrôle d'intensité

### Mode d'examen

- Eclairage d'examen ON / OFF

- Commande d'intensité et température de couleur.

### Mode éclairage Max

- 3 Niveaux de champ lumineux

- 3 Niveaux de réglage d'intensité lumineuse

**Eclairage allumé / éteint**

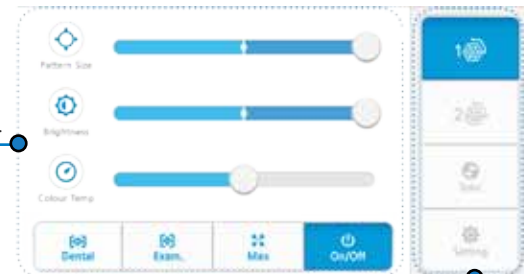

### Contrôle éclairage (1 ou 2)

- Sélection éclairage 1 / éclairage 2

- Eclairage ON / OFF

- Taille du champ lumineux, intensité, température de couleur

### Mode de synchronisation

- Synchronisation éclairage duo (1 et 2)

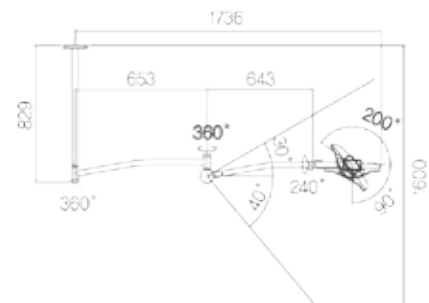
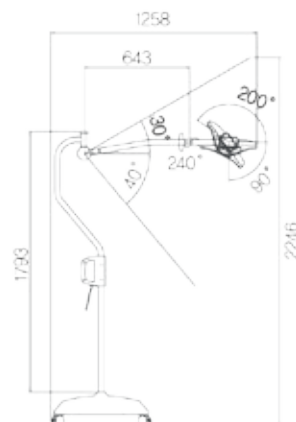



# Unité Mobile

## CART

Cette unité dentaire mobile tout air est auto-alimentée en eau grâce une bouteille.

La hauteur est ajustable électriquement pour s'adapter à toutes les situations.

Ce cart est stable et simple d'utilisation.

Le réglage en air et eau se fait sur chaque instrument.

La sélection des instruments est automatique.

- Seringue 3 fonctions air / eau / spray
- 3 sorties instruments midwest 4 trous (Turbine, contre-angles, ou autre. . . )
- Spray réglable par instrument
- Fonction autonome (eau stérile)
- Pédale disque progressive
- Hauteur réglable électriquement par bouton

### Unité dentaire mobile

Pression d'air	400 ~ 500 Kpa
Débit	50 L/min
Pression eau	200 Kpa
Dimensions (mm)	540 x 470 x h 750 à 880
Poids	35 kg
Seringue 3 voies	oui
Cordon Midwest	3

Référence	Désignation	€ T.T.C.
MHC703	Unité dentaire mobile	2.790,00
	Option Lumière	480,00
	Micromoteur électrique compatible MC3 LED	1.590,00
	Détartreur LED compatible EMS ou SATELEC	1.590,00



Réglage de la hauteur électrique

## VALISE DE SOINS AMBULATOIRES AUTONOME

Comprenant :

- 1 pédale de contrôle des instruments
- 1 sortie instruments pneumatiques (midwest 4 trous)
- 1 micromoteur brushless
- 1 seringue 3 fonctions avec embout interchangeable
- 1 canule d'aspiration (utilisation en mode non continu)
- 1 système d'alimentation autonome en eau
- 1 bouteille de récupération des déchets de l'aspiration
- Réglage individuel du spray des instruments rotatifs
- 1 compresseur sans huile

### Valise de soins ambulatoires

Alimentation	230 V - 50 Hz
Puissance	600w
Pression d'air	400 ~ 500 Kpa
Débit	40 L/min
Pression eau	200 Kpa
Dimensions (mm)	540 x 400 x 620
Poids	30 kg

Référence	Désignation	€ T.T.C.
MHC702	Valise dentaire mobile	4.990,00

**Compresseur intégré  
Micromoteur inclus**



## ASPIRATION MOBILE

- Le MHC 800 est un dispositif d'aspiration mobile puissant qui ne nécessite aucun équipement complémentaire. Une alimentation électrique suffit.

- Comme le niveau sonore est très faible, il s'intègre parfaitement au côté du fauteuil et peut être déplacé suivant les besoins du cabinet.

- Le MHC 800 est facile d'installation, il peut être très utile en cas de panne d'une aspiration classique.

- Cette aspiration mobile peut être utilisée de façon continue pendant de longues heures.

- Le MHC 800 peut être vidangé par l'intermédiaire de son réservoir interne.

- Le MHC 800 est robuste et nécessite peu d'entretien qui peut être réalisé sans difficulté par les utilisateurs.

### Aspiration mobile

Alimentation	230 V - 50 Hz
Puissance	0,5 kw
Débit max	1300 L/min
Volume sonore	56 dB
Dimensions (mm)	450 x 320 x 865
Poids	30 Kg

Référence	Désignation	€ T.T.C.
MHC800	Aspiration mobile	2.190,00

\* Aspiration seule, sans séparateur d'amalgame



# Petits équipements



## Micro-sableuse

Cette micro-sableuse, délivre un jet fin de mélange air / poudre abrasive.

### Domaine d'application

- Nettoyage des couronnes, couronnes provisoires et brackets
- Elimination des taches et des colorations
- Elimination des traces de ciment et de résine en toute simplicité
- Création de micro-rétentions.

Référence	Désignation	€ T.T.C.
MHC330	Micro-sableuse	269,00
MHC330A	Alumine 50 µm (pot de 800 gr)	35,00
MHC330B	Alumine 90 µm (pot de 800 gr)	35,00

Alimentation	230V - 50 Hz
Puissance de chauffage	450 W
Puissance Moteur	1400 W
Épaisseur des Plaques	jusqu'à 6 mm
Plaques ronde	de Ø 120 à Ø 134 mm
Plaques carrée	de 120x120 mm à 130x130 mm
Dimensions	180 x 230 x 290 mm
Poids	5,2 kg

Référence	Désignation	€ T.T.C.
MHC530	Thermoformeur	790,00

D'un design moderne et d'une utilisation très agréable, ce thermoformeur est équipé d'une résistance de dernière génération en fibre de carbone et d'un moteur puissant pour générer le vide.

Le thermoformeur MHC 530 est compatible avec les plaques rondes ou carrées.

Il n'a besoin que d'une alimentation électrique.

**Plaque suivant épaisseur: à partir de 3,50 € TTC**



## Vibreux Malaxeur

Alimentation	230V - 50 Hz
Puissance	200 W
Fréquence d'oscillation	4500 oscillations/min
Amplitude	25 mm
Dimensions (cm)	25 x 21 x 13
Poids	3,5 Kg

Référence	Désignation	€ T.T.C.
MHC500	Vibreux	365,00

### Vibreux Malaxeur Universel:

- Accepte toutes les capsules du marché
- Géré par micro processeur
- Temps ajustable de 1 à 99 s
- Mise en sécurité dès l'ouverture du capot
- Modèle très silencieux, robuste et fiable

Enceinte de grattage à utiliser pour micromoteur.  
Elle dispose d'une petite aspirarion et d'un éclairage led.

Référence	Désignation	€ T.T.C.
MHC216	Enceinte de grattage	229,00



Enceinte de sablage à utiliser pour micro-sableuse.  
Elle dispose d'une petite soufflerie qui plaque le sable en suspension au fond de l'enceinte.

Référence	Désignation	€ T.T.C.
MHC215	Enceinte de grattage	255,00

# Micromoteur de retouche



Pédale vitesse variable



Livré avec au choix:



Pièce à main labo (MHC 201A)



Moteur type - E (MHC 201B)

## ■ Compact et ergonomique

Design agréable et moderne  
Support de pièces à main et de fraises intégré

## ■ Utilisation simple

Contrôle de la vitesse sur l'unité ou par la **pédale à vitesse variable**  
Inversion du sens de rotation

## ■ Agréable

Silencieux sans vibration ni émission de chaleur même en cas d'utilisation intensive

	Pièce à main Labo	Moteur Type-E
Vitesse	0 ~ 40.000 tr/min	0 ~ 40.000 tr/min
Couple	2,8 N.cm	2,8 N.cm
Puissance	DC 12V - 45 W	DC 12V - 35 W
Poids	208 gr	160 gr
Dimensions (mm)	Lg 154 - Diam 27,5	Lg 70 - Diam 23,7
Alimentation	AC 230 V - 50 Hz	AC 230 V - 50 Hz
Poids de l'unité	1,45 kg	

Référence	Désignation	€ T.T.C.
MHC200A	Ensemble avec pièce à main labo	<b>575,00</b>
MHC200B	Ensemble avec Moteur Type-E	<b>575,00</b>
MHC201A	Pièce à main Labo	<b>279,00</b>
MHC201B	Moteur Type - E	<b>279,00</b>

## ■ Compact et ergonomique

Design agréable et moderne.  
Plus d'encombrement sur l'espace de travail  
Le bloc d'alimentation intègre la pédale

## ■ Utilisation simple

Vitesse variable réglable au pied

## ■ Puissant

3,5 N.m ~ 40.000 tr/min

## ■ Agréable

Silencieux sans vibration ni émission de chaleur même en cas d'utilisation intensive



Référence	Désignation	€ T.T.C.
MHC202A	Ensemble avec pièce à main labo	<b>495,00</b>
MHC202B	Ensemble avec Moteur Type-E	<b>495,00</b>
MHC202A	Pièce à main Labo	<b>279,00</b>
MHC202B	Moteur Type - E	<b>279,00</b>

## MICROMOTEUR PORTABLE



Idéal pour une utilisation en nomade, il saura rendre de grands services.

D'un design moderne, il est fiable et simple d'utilisation.

### Micro moteur Portable

Tension	12 V DC
Puissance	25 w
Batterie	Lithium-Ion
Durée d'utilisation	4 ~ 8 heures
Vitesse	30.000 tr/min
Poids	126 gr
Couple	2,9 N.cm
Dimensions pièce à main	L131 x D 21.2 mm

Référence	Désignation	€ T.T.C.
MHC212	Micromoteur Pièce à main Labo	<b>520,00</b>
MHC213	Micromoteur moteur type-E	<b>520,00</b>

# Micromoteur Labo / Unit



## Le MHC 210 est un micromoteur par induction (sans charbon).

- Son couple important lui permet de travailler tous types de matériaux sans échauffement même lors d'une utilisation prolongée.
- Sa conception robuste génère moins de bruit et de vibration.
- Il peut être commandé avec une vitesse variable à la fois depuis la table, le genou ou le pied.
- Son écran LCD numérique permet de contrôler facilement la vitesse pendant le travail.
- La pièce à main est légère, ergonomique et compacte, ce qui lui confère un grand confort d'utilisation et réduit la fatigue pendant le travail prolongé.

### Pièce à main

Vitesse	1000 ~ 50.000 tr/min
Couple	7,8 N.cm
Puissance	230 W
Poids	238 gr
Dimensions (mm)	Long 159 - Diam 27

### Unité de commande

Alimentation	230 V - 50 Hz
Puissance	100 VA
Poids	3,1 kg
Dimensions (mm)	122 x 268 x 237

Référence	Désignation	€ T.T.C.
MHC210	Micromoteur laboratoire	1.290,00

\* Commande par le genou, pédale ou bouton

## MICROMOTEUR A INTEGRER



### Micromoteur LED NX

Le Micromoteur Led NX offre une qualité de lumière bien supérieure à la lumière halogène. Il est silencieux et léger (92 gr), sans vibration et avec un dégagement de chaleur minimum. Un rapport qualité prix inégalé.

## DEMARRAGE PROGRESSIF



### Micromoteur électrique

Type	Balais, Spray interne
Vitesse	60 à 40.000 tr/min
Eclairage	LED
Poids	92 gr
Couple	3 N.cm
Boîtier de Commande	Variable pneumatique

### Kit d'installation

Boîtier de Commande (avec dispositif de réglage vitesse et d'inversion de sens)  
Cordon

Micromoteur LED

Référence	Désignation	€ T.T.C.
MHC220	Kit Micromoteur	1.190,00
MHC221	Micromoteur seul	690,00

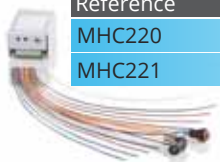

Compatible avec  
•MC3 led (Bien Air)



## Détartreur

### Générateur à ultrasons combinant 3 fonctions:

Le détartrage, l'endodontie et la parodontie.

Il dispose d'un réservoir d'irrigation intégré permettant d'utiliser des solutions comme le peroxyde d'hydrogène, la chlorhexidine, l'hypochlorite de sodium.

Livré avec:

- 1 pièce à main disposant d'un éclairage LED
- 2 réservoirs 350 ml et 500 ml 1 pédale de contrôle
- 7 inserts
- 1 clé dynamométrique
- 1 clé endodontique
- 1 mandrin endodontique
- 4 limes endodontiques
- 1 support inserts en inox (pour 6 inserts)

#### Détartreur Aqua LED

Pression d'eau	0,1 à 5 bars
Puissance de sortie	3 à 20 W
Fréquence vibrations en sortie	28 khz
Capacité des réservoirs	1 x 350 ml+ 1x 500ml
Dimensions (mm)	237 x 206 x 95
Eclairage	LED
Poids	1,3 kg

Référence	Désignation	€ T.T.C.
MHC562	Détartreur Aqua Led (compatible Satelec, NSK)	1.290,00
MHC563	Détartreur Aqua Led (compatible EMS)	1.290,00

## Eclairage LED



Référence	Désignation	€ T.T.C.
MHC565	Pièce à main Led (compatible Satelec, NSK)	359,00
MHC566	Pièce à main Led (compatible EMS)	359,00
MHC567	Pièce à main (compatible Satelec, NSK)	295,00
MHC568	Pièce à main (compatible EMS)	295,00



SATELEC



SATELEC led



EMS



EMS led

Pièce à main compatible et adaptable pour Satelec, NSK EMS



### Utilisation avec ou sans fil

## Puissance 1200 mW/cm<sup>2</sup>

**6 W LED** ultra puissante. Nouvelle technologie LED

**150 cycles** de 20 s, Batterie de grande capacité et LED à longue durée de vie (plus de 2500 heures, détection batterie faible, arrêt automatique en cas d'inactivité)

**3 Modes** de polymérisation (pleine puissance, progressif et impulsion)

**4 Temps** (5, 10, 15, 20 secondes)

**Utilisation aisée** Affichage digital intuitif, ergonomique, robuste et moderne (corps en aluminium anodisé)

### Caractéristiques techniques

Alimentation	230V - 50 Hz
Type de batterie	Lithium-Ion
Intensité Lumineuse	1200 mW/cm <sup>2</sup>
Capacité de la batterie	3,7 V - 2200 mA
Guide Optique	8 mm
Longueur d'onde	440 - 480 nm
Temps de charge	2 heures
Autonomie	150 cycles de 10 s
Dimensions	180 x 24 mm
Poids	158 gr

Référence	Désignation	€ T.T.C.
MHC510	Lampe sans fil + adaptateur	469,00
MHC510A	Lampe pour fauteuil	469,00
MHC510B	Guide Optique	69,00

**GARANTIE 1 AN**



Adaptateur filaire inclus



Socle de chargement

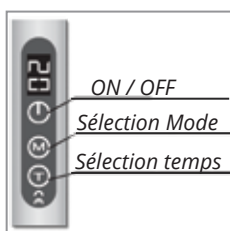

ON / OFF

Sélection Mode

Sélection temps



# MX NANO LED

## Avec mode détection de caries

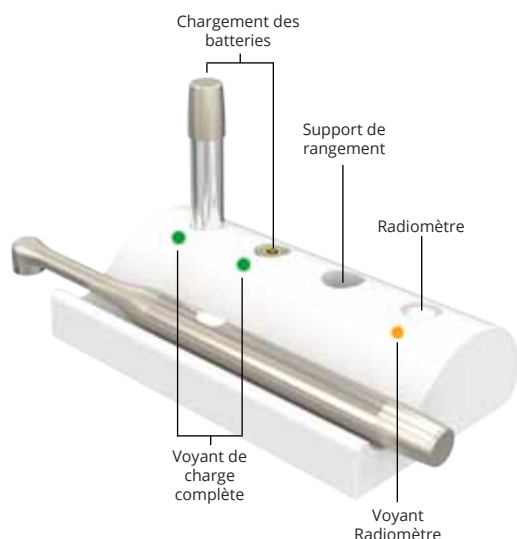

- Le corps entièrement en métal;
- Léger et très fin (seulement 13.5 mm de diamètre)
- Tête pivotante à 360°
- Large spectre pour la polymérisation: 385-515 nm
- Mode détection de caries 40-420 nm
- Système de contrôle de la puissance de la led (radiomètre)
- Polymérisation jusqu'à 10 mm de large
- Profondeur de polymérisation jusqu'à 8 mm
- Deux batteries livrées en standard
- 200 cycles par batterie
- Temps 10 s et 20 s

Alimentation	230V - 50 Hz	
Type de batterie	Lithium-Ion	
Intensité lumineuse	1400 mW/cm <sup>2</sup>	
Longueur d'onde photopolymérisation	385 - 520 nm	
Longueur d'onde	40 - 280 nm	
Temps de charge	2 heures	
Autonomie	200 cycles de 10 s	
Dimensions	Ø 13.5 mm	
Poids	60 gr	
Référence	Désignation	€ T.T.C.
MHC514	<b>MX NANO DUAL</b>	<b>579,00</b>

**GARANTIE 2 ANS**



# FLASH SPECTRE

**2500 mW/cm<sup>2</sup>**  
Jusqu'à 2 mm en 2 secondes

Alimentation	230V - 50 Hz
Type de batterie	Lithium-Ion
Intensité lumineuse	1500 mW/cm <sup>2</sup> (standard) 2500 mW/cm <sup>2</sup> ( <b>FLASH</b> )
Longueur d'onde	400 - 490 nm
Temps de charge	2 heures
Autonomie	300 cycles de 10 s
Dimensions	155 x 30 mm

Référence	Désignation	€ T.T.C.
MHC513	Lampe <b>FLASH</b>	<b>825,00</b>

**GARANTIE 2 ANS**

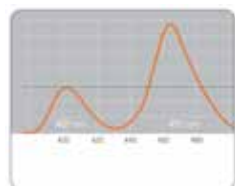

**DOUBLE LED  
SPECTRE LARGE**

### Guide optique 8 mm

La grande qualité de la fibre optique améliore l'émission de lumière.



### Commande avancée / affichage LED

Le bouton à double commande permet de modifier les paramètres:

- De la puissance (1500 mW/cm<sup>2</sup> ou 2500 mW/cm<sup>2</sup>)
- Du temps (suivant le mode sélectionné)



### Module de batterie évolué

Une cellule Lithium-ion haute performance est incorporée dans notre module de batterie de qualité médicale ce qui garantit une autonomie étonnante.

### Technologie double Led



La lampe à photopolymériser **FLASH** intègre les dernières technologies LED. Elle combine une conception innovante avec un design moderne.

La **FLASH** génère une intensité lumineuse de 2500 mW/cm<sup>2</sup> ce qui garantit un durcissement en quelques secondes.

Avec ce mode pleine puissance, elle permet grâce à sa grande diffusion de lumière une polymérisation efficace même en mode indirect.

En mode standard, à 1500 mW/cm<sup>2</sup> la **FLASH** saura s'adapter à toutes les situations.



### **Les Tabourets selle**

Les tabourets selle avec ou sans dossier permettent de travailler en position dynamique.

Ils sont ergonomiques et confortables.

Le positionnement des jambes forme un angle permettant au bassin de prendre une position optimale.

Les parties du corps sont décontractées et plus droites améliorant ainsi la circulation du sang tout en soulageant le dos.



### **Selle assistante 1 position**

- Hauteur réglable de 65 à 90 cm
- Base 60 cm en acier chromé
- Revêtement en skaï médical noir ou blanc

Référence	Désignation	€ T.T.C.
MHC630B	Selle assistante Blanche	<b>229,00</b>
MHC630N	Selle assistante Noire	<b>229,00</b>

### **Selle opérateur 2 positions**

- Hauteur réglable de 65 à 90 cm
- Réglage de l'inclinaison + 3°/-11°
- Base 60 cm en aluminium
- Revêtement en skaï médical noir ou blanc
- Option: réglage de la hauteur au pied

Référence	Désignation	€ T.T.C.
MHC620B	Selle opérateur Blanche	<b>349,00</b>
MHC620N	Selle opérateur Noire	<b>349,00</b>



### **Selle opérateur 3 positions**

**Dossier fixe ou suiveur pour une mobilité sans contrainte.**

- Hauteur réglable de 65 à 90 cm
- Réglage de l'inclinaison + 3°/-11°
- Dossier réglable fixe ou suiveur
- Repose pied compris
- Base 60 cm en aluminium
- Revêtement en skaï médical noir ou blanc

Référence	Désignation	€ T.T.C.
MHC621B	Selle opérateur Blanche	<b>390,00</b>
MHC621N	Selle opérateur Noire	<b>390,00</b>







### **Tabouret rond**

- Diamètre assise : 40 cm
- Hauteur réglable de 65 à 90 cm
- Base 50 cm en acier chromé
- Revêtement en skaï médical noir

Référence	Désignation	€ T.T.C.
MHC631	Tabouret rond	<b>110,00</b>

### **Tabouret rond avec dossier**

Dossier fixe ou suiveur pour une mobilité sans contrainte.

- Hauteur réglable de 65 à 90 cm
- Réglage de l'inclinaison + 3°/-11°
- Dossier réglable fixe ou suiveur
- Repose pied compris
- Base 60 cm en aluminium
- Revêtement en skaï médical noir ou blanc

Référence	Désignation	€ T.T.C.
MHC632N	Tabouret rond noir	<b>349,00</b>
MHC632B	Tabouret rond blanc	<b>349,00</b>





## **MHC Technology**

**1001 chemin Hugues Bérenguier**

**06610 LA GAUDE (France)**

**Tel: 04.93.58.17.16. Fax: 04.93.58.14.75**

**email: [info@mhc-technology.com](mailto:info@mhc-technology.com)**

**[www.mhc-technology.com](http://www.mhc-technology.com)**